



α wrapper 8

Horizontal Form Fill Seal Machine

S E R I E S

【営業品目】 ●横形ピロー包装機 ●縦形ピロー包装機 ●ストレッチフィルム包装機 ●シュリンク包装機 ●ダンボールケース ●カートニングマシン ●袋詰め包装機 ●上包機 ●包装用ロボット ●多重データネットワークシステム ●各種包装システム

包装機械・包装システムの
株式会社 フジキカイ
<https://www.fujikikai-inc.co.jp>



THE BASE	〒481-0043 愛知県北名古屋市沖村西ノ川91番地	TEL(0568)20-9300	FAX(0568)20-9326
NAGOYA	営業本部:TEL(0568)20-9306 FAX(0568)20-9328 / 国際本部:TEL(0568)20-9307 FAX(0568)20-9331		
社	〒453-0013 名古屋市中村区亀島2-14-10(フジオビル)	TEL(0568)20-9300	FAX(0568)20-9326
THE BASE MINO	〒501-3772 岐阜県美濃市機台55	TEL(0575)31-0015	FAX(0575)31-0018
東 京 支 店	〒150-0012 東京都渋谷区広尾1-13-1(フジキカイ広尾ビル)	TEL(03)3444-2616	FAX(03)3444-2629
名 古 屋 支 店	〒481-0043 愛知県北名古屋市沖村西ノ川91番地	TEL(0568)20-9304	FAX(0568)20-9328
大 阪 支 店	〒537-0025 大阪府東成区中道1-10-26(サクラ森ノ宮ビル)	TEL(06)6972-8281	FAX(06)6972-5580
札 幌 営 業 所	〒060-0042 札幌市中央区大通西18-2-7(アジェステート大通西プラザ)	TEL(011)644-1831	FAX(011)644-2091
仙 台 営 業 所	〒984-0039 仙台市青葉区荒井14-1	TEL(022)352-4750	FAX(022)352-4751
新 潟 営 業 所	〒950-0911 新潟市中央区笹口1-26-9(大和地所新潟笹口ビル)	TEL(025)244-3151	FAX(025)244-3153
浜 松 営 業 所	〒430-0946 静岡県浜松市中区元城町218-29	TEL(053)401-0621	FAX(053)401-0622
愛 媛 営 業 所	〒799-0422 四国中央市中之庄町771-3	TEL(0896)22-4646	FAX(0896)22-4647
広 島 営 業 所	〒732-0054 広島市東区愛宕町2-18(第1正岡ビル)	TEL(082)568-1230	FAX(082)568-1231
福 岡 営 業 所	〒812-0041 福岡市博多区吉塚4-11-15(KYビル)	TEL(092)627-3777	FAX(092)627-3776
フジバックシステム	〒453-0013 名古屋市中村区亀島2-14-10(フジオビル7F)	TEL(052)459-7890	FAX(052)459-7892
フジマシンフィット	〒452-0962 愛知県清須市春日江先8	TEL(052)409-1901	FAX(052)409-1901

FW3400・3700 series

回転シーラタイプ》



FW3700



エンドシール部

■ 主要寸法図

()内 FW3410・FW3710

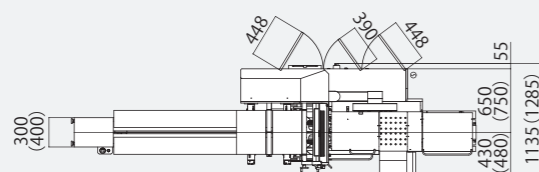

BACK SEAL TYPE series

逆ピロータイプ》

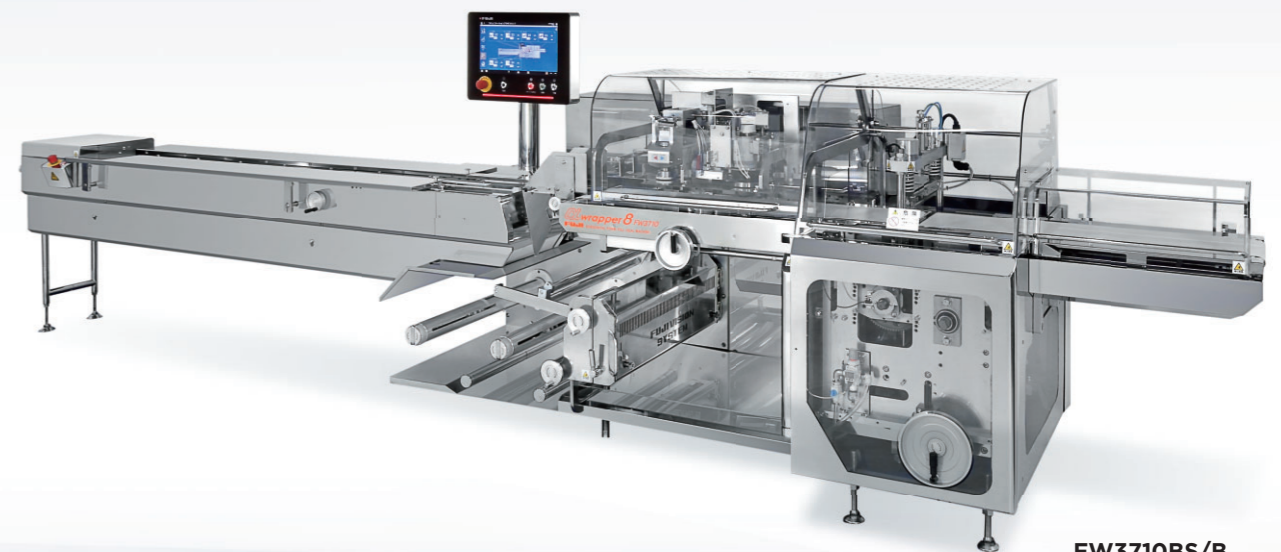

FW3710BS/B



センターシール部

■ 主要寸法図

()内 FW3410BS・FW3710BS

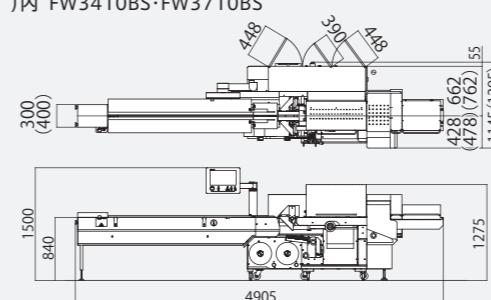

()内 FW3410BS/B・FW3710BS/B

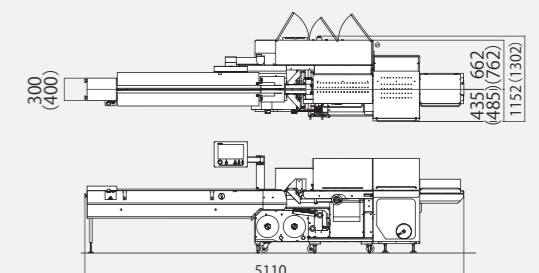

ATTACHLESS series

アタッチレス® 供給システム >>

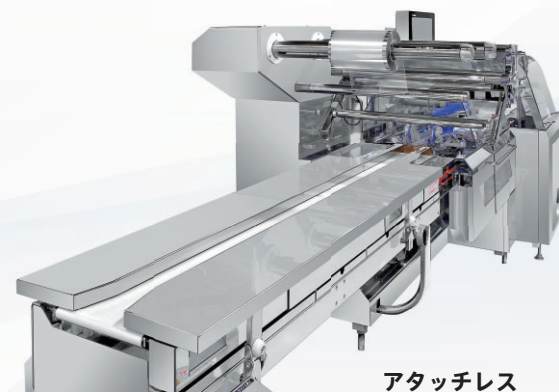

アタッチレス



FW3410/B

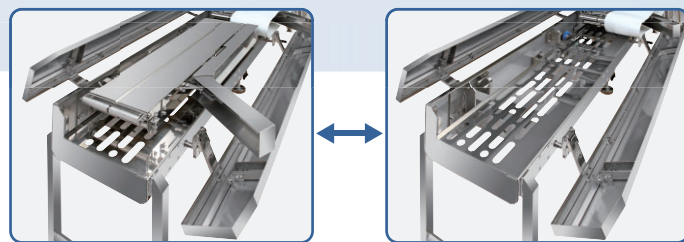

供給コンベアベルト脱着式 (工具不要)

FW3400/B・3700/B series

ボックスモーションシーラタイプ >>



FW3700/B



エンドシール部

■ 主要寸法図

()内 FW3410/B

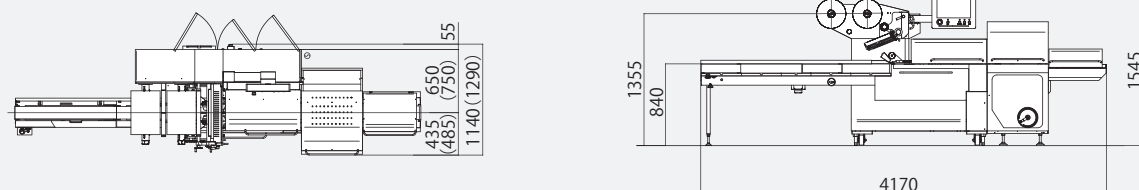

■ 主要寸法図

()内 FW3410/B・FW3710/B

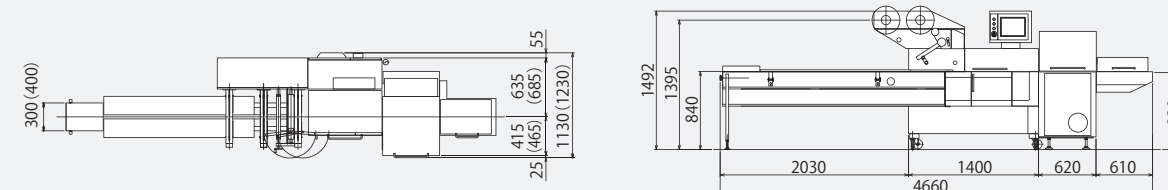

FUW

series

超音波加熱シール搭載

平成30年度優秀省エネ機器・システム
中小企業庁長官賞受賞



FUW3410/B

Merit

導入メリット

- 1.従来のシール方式に比べて大幅に消費電力を削減
- 2.熱によるフィルム・製品ダメージを無くし、廃棄ロス低減
- 3.単層フィルムによるシール製袋が可能となり、フィルム重量の削減に貢献
- 4.線シール化によるシール部面積の減少により、袋長の短縮(15~20mm)を実現

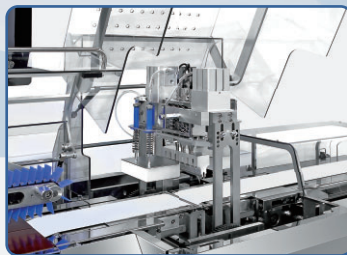

超音波仕様部分

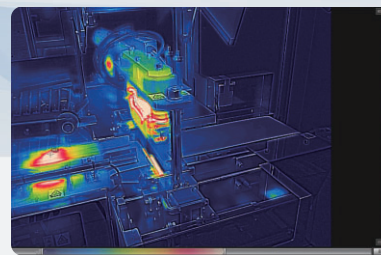

ヒートシール

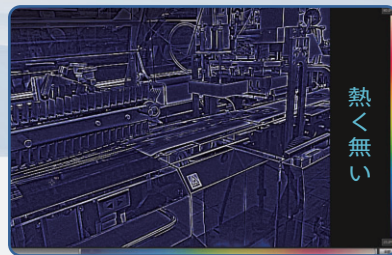

超音波加熱シール

フィルム使用量を削減し、熱影響によるロスを無くします。

従来の加熱方式であるヒートブロックを外し、超音波ホーン・アンビルを組込んでフィルムの溶着を実現。ヒートシールに比べ消費電力を35%削減。

> ヒートシール

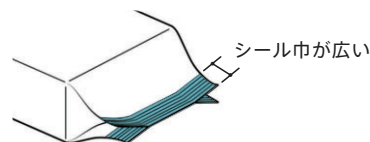

袋長を短縮

1日あたりフィルム
1.4巻の削減

例 1フィルム1巻1000m
6000袋/時 16時間稼動/日

> 超音波加熱シール

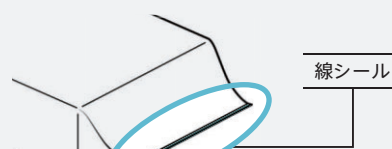

カットピッチ:-15mm/1袋を実現!

wrapper 8

高速横形ピロー包装機

Features

主な特長



15.6インチワイドタッチパネル(静電容量式) / 自動計算機能



開閉式繰出しフレーム

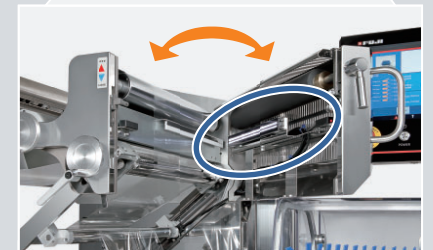

FVS:フジビジョンシステム

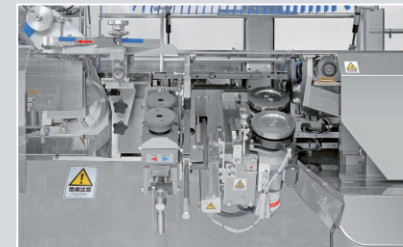

センタユニット開閉



進入角度ローラ位置検知(デジタル化)

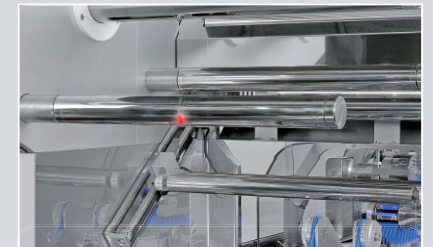

非接触フィルム終了検知

Spec

各標準仕様

FW3400・FW3700 series / FW3400/B・FW3700/B series

エンドシール型式	回転シール				ボックスモーションシール			
機械型式	FW3400・FW3700		FW3410・FW3710		FW3400/B・FW3700/B		FW3410/B・FW3710/B	
エンドダイヤ	R81		R114		B50		B100	
包装能力	10~300包/分		10~150包/分		10~250包/分		10~150包/分	
包装切断寸法 (カット長さ)	60~250mm	80~350mm	100~350mm	120~450mm	80~170mm	100~340mm	90~250mm	130~430mm
	(仕様により最大3,999mm)							
包装可能製品寸法	商品高さ	最大30mm	最大60mm	最大100mm	最大30mm	最大80mm	最大60mm	最大100mm
	商品幅	最大140mm		最大200mm	最大140mm		最大200mm	
包装用フィルム	幅:最大450mm		幅:最大650mm		幅:最大450mm		幅:最大650mm	
	外径:最大300mm / 紙管内径:最小75mm							
モータ容量	2.45kW							
ヒータ容量	1.42kW	1.82kW	2.32kW		1.82kW	2.32kW		
供給電源	三相 AC200V 50/60Hz							
消費電力(最大消費電力)	3.78kW(6kW)	4.27kW(6kW)	4.77kW(6kW)		4.27kW(6kW)	4.77kW(6kW)		
機械質量	約1,000kg		約1,050kg		約1,200kg		約1,250kg	
仕様環境	周囲温度0~40℃ 湿度30~80%(結露なきこと)							

※本仕様は、包装する商品の形状・寸法・特質や包装材料等によって異なります。製作仕様によりエア源が必要な場合があります。

※包装機使用環境:周囲温度0~40℃ 湿度30~80%(結露なきこと)

※記載事項は、予告なく変更することがありますのでご了承ください。

※機械の改良や製作仕様などにより、外観が異なる場合があります。

Option

オプション

- オートスプライサー
- ガゼット装置
- 日付装置
- 各種予熱装置
- 印字検査装置
- その他

