

Fuji Smart Module

ロボット集積包装ライン

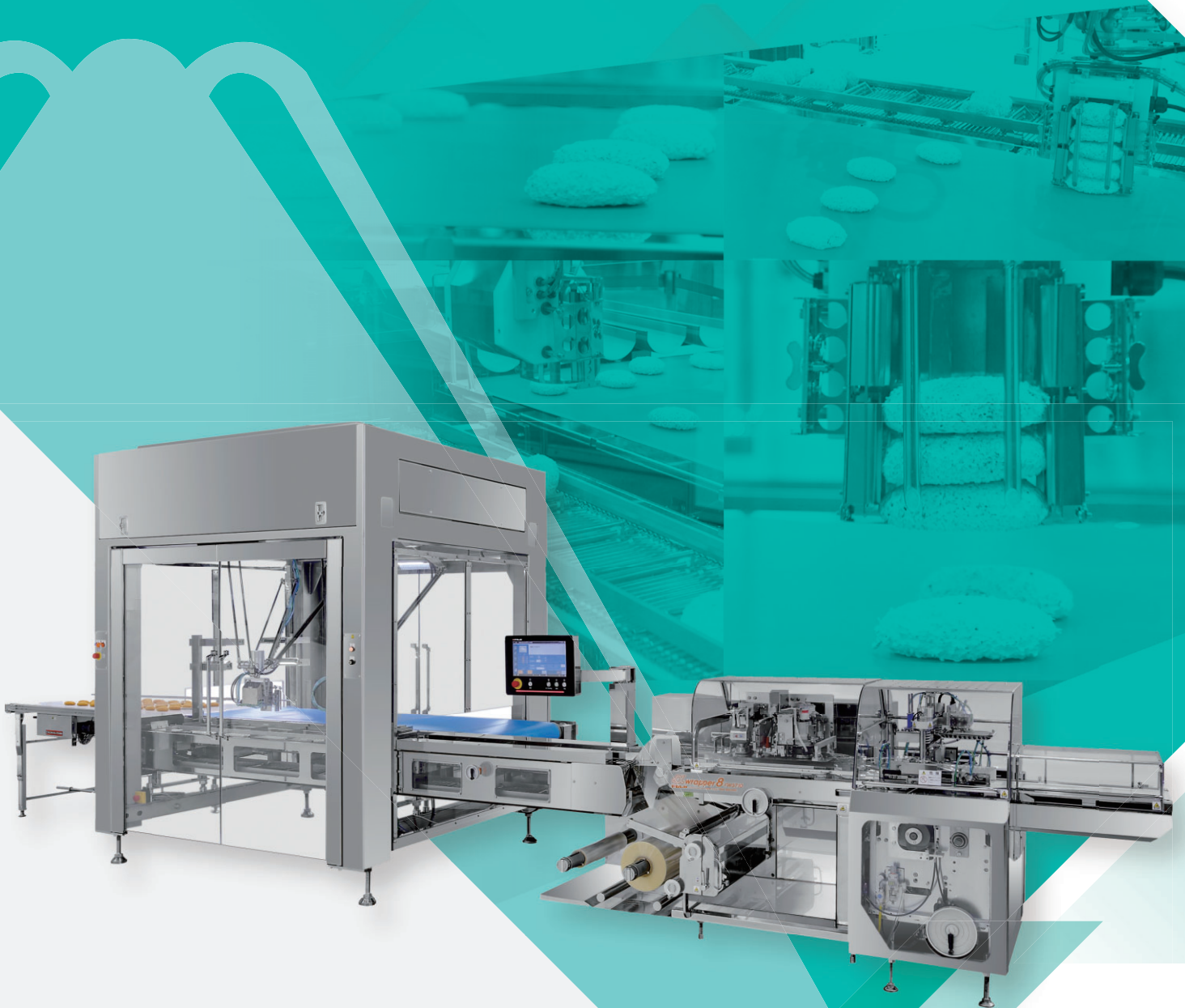

生産現場の課題

Task_1

人手

人手作業に頼る生産現場
 人手不足、異物混入のリスク

Task_2

能力

崩れやすい商品などは、
 熟練者の作業が必要

Task_3

品種

型替えに時間がかかる
 清掃に時間がかかる

導入のメリット

ロボット集積包装ラインの自動化で解決できます!

- 1 省人化の実現!**
 人手不足の解消、異物混入のリスク低減。
- 2 製品へのダメージ軽減!**
 商品に合わせたハンドで崩れやすい商品も集積可能。
 人手による能力のバラツキが低減。
- 3 兼用性・サニタリー性の向上!**
 型替えも楽々で、メンテナンス時間や清掃時間も短縮。
- 4 省スペース化!**
 1フレーム2ロボットの設置により省スペース化が実現。

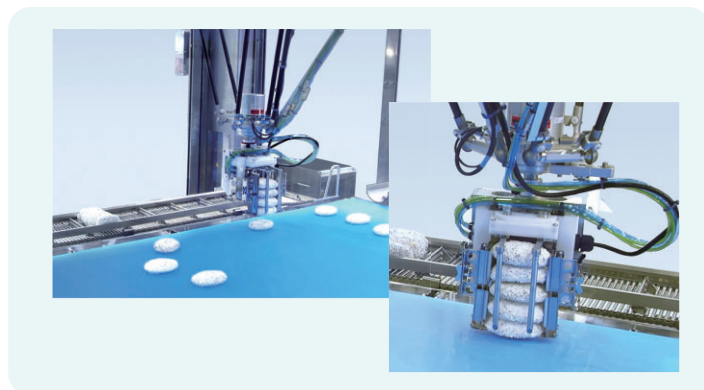

標準仕様

機械名称	ロボット集積包装ライン
パラレルリンクロボット能力 ※2アーム仕様	160個/分
包装機型式	FW3710BS/Bα8
包装機本体能力	10~120包/分
包装切断寸法	130~430mm
包装可能製品寸法	幅:最大 200mm 高さ:最大 100mm
包装用フィルム	幅:最大 650mm 外径:最大 300mm

※本仕様は包装する商品の形状・寸法・特質や包装材料によって異なります。
 制作仕様によりエアースourceが必要な場合があります。
 包装機使用環境:周囲温度0~40℃、湿度30~80% (結露なきこと)
 ※記載事項は、予告なく変更することがありますのでご了承ください。
 ※機械の改良や制作仕様などにより、外観が異なる場合があります。

主要寸法図

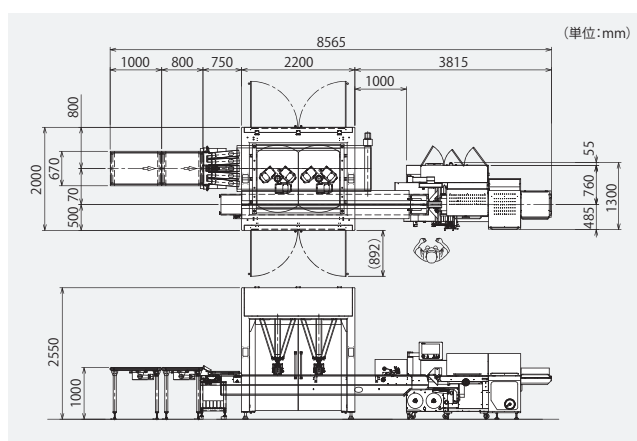

[営業品目] ●横形ピロー包装機 ●縦形ピロー包装機 ●ストレッチフィルム包装機 ●シュリンク包装機 ●ダンボールケース ●カートニングマシン ●袋詰め包装機 ●上包機 ●包装用ロボット ●多重データネットワークシステム ●各種包装システム

THE BASE NAGOYA 〒481-0043 愛知県北名古屋市沖村西ノ川91番地
 営業本部:TEL (0568)20-9306 FAX (0568)20-9328 / 国際本部:TEL (0568)20-9307 FAX (0568)20-9331

包装機械・包装システムの
株式会社 フジキカイ
<https://www.fujikikai-inc.co.jp>



本 社	〒453-0013 名古屋市中村区亀島2-14-10 (フジオビル)	TEL (0568)20-9300	FAX (0568)20-9326
THE BASE MNO	〒501-3772 岐阜県美濃市梶台55	TEL (0575)31-0015	FAX (0575)31-0018
東京支店	〒150-0012 東京都渋谷区広尾1-13-1 (フジキカイ広尾ビル)	TEL (03)3444-2616	FAX (03)3444-2629
名古屋支店	〒481-0043 愛知県北名古屋市沖村西ノ川91番地	TEL (0568)20-9304	FAX (0568)20-9328
大阪支店	〒537-0025 大阪府東成区中道1-10-26 (サクラ森ノ宮ビル)	TEL (06)6972-8281	FAX (06)6972-5580
札幌営業所	〒060-0042 札幌市中央区大通西18-2-7 (アジエステート大通西プラザ)	TEL (011)644-1881	FAX (011)644-2091
仙台営業所	〒984-0039 仙台市若林区荒井南14-1	TEL (022)352-4750	FAX (022)352-4751
新潟営業所	〒950-0911 新潟市中央区笹口1-26-9 (大地所新潟笹口ビル)	TEL (025)244-3151	FAX (025)244-3153
浜松営業所	〒430-0946 静岡県浜松市中区元城町218-29	TEL (053)401-0621	FAX (053)401-0622
愛媛営業所	〒799-0422 四国中央市中之庄町771-3	TEL (0896)22-4646	FAX (0896)22-4647
広島営業所	〒732-0054 広島市東区愛宕町2-18 (第1正岡ビル)	TEL (082)568-1230	FAX (082)568-1231
福岡営業所	〒812-0041 福岡市博多区吉塚4-11-15 (KYビル)	TEL (092)627-3777	FAX (092)627-3776
フジバックシステム	〒453-0013 名古屋市中村区亀島2-14-10 (フジオビル7F)	TEL (052)459-7890	FAX (052)459-7892
フジマシンフィット	〒452-0962 愛知県蒲須市春日江先8	TEL (052)409-1901	FAX (052)409-1901